



PL Instrukcja instalacji
i użytkowania umywalki

EN Instructions for the installation
and operation of the washbasin



MIRAGGIO

Dziękujemy za zakup produktów **MIRAGGIO™**. Jesteśmy przekonani, że nasze produkty spełnią wszystkie Państwa oczekiwania.

Prosimy o uważne przeczytanie niniejszej instrukcji użytkowania i montażu umywalki. Przestrzeganie wszystkich zaleceń zapewni trwałość i długi okres użytkowania produktu.

Firma **MIRAGGIO™** zastrzega sobie prawo do nieinformowania użytkownika o wszelkich zmianach jakościowych w technologii swoich umywalk. W razie jakichkolwiek pytań dotyczących instalacji umywalki, zasad działania lub parametrów technicznych produktów **MIRAGGIO™** należy skontaktować się z naszym działem pomocy technicznej, korzystając z kontaktów wymienionych na okładce instrukcji.

Umywalki **MIRAGGIO™** są wyprodukowane na podstawie technologii:

- **Technologia MIRAMARBLE** – produkty z lanego marmuru z powierzchnią błyszczącą/matową.
- **Technologia MIRASOFT** – produkty z boksytu o matowej fakturze.
- **Technologia MIRASTONE** – produkty wykonane z piasku kwarcowego w połączeniu z żywicą poliestrową.

• **Dodatkową usługą jest pokrycie farbą wg palety RAL** zewnętrznej strony produktu.

Umywalki **MIRAGGIO™** są produkowane zgodnie z nowoczesnymi europejskimi normami technicznymi ISO 9001 i posiadają certyfikaty jakości PN-EN.

Instrukcje i rekomendacje dotyczące montażu umywalki **MIRAGGIO™**

UWAGA! Przed rozpoczęciem montażu należy uważnie przeczytać niniejszą instrukcję oraz sprawdzić kompletność i całość produktu!

Producent **MIRAGGIO™ nie ponosi odpowiedzialności:**

- za wady stwierdzone w już zainstalowanych produktach;
- za jakość pracy wykonanej przez trzecią stronę: usługi transportowe, usługi montażowe.

Dlatego przed rozpoczęciem prac należy sprawdzić rozmiar, kolor i całość umywalki, a także całość zestawu.

Montaż umywalki powinien być przeprowadzony przez specjalistów posiadających odpowiednie kwalifikacje i doświadczenie w pracy z produktami kompozytowymi. Podczas pracy instalator ma obowiązek zapewnić własne bezpieczeństwo.

W przypadku samodzielnego montażu umywalki należy przestrzegać zasad bezpieczeństwa i stosować środki ochrony osobistej.

Przed montażem umywalki należy przygotować doprowadzenie i odpływ wody.

Montaż produktu w miejscu instalacji powinien być prowadzony w temperaturze pokojowej co najmniej 15 stopni Celsjusza.

Czego będziesz potrzebować do montażu umywalki i ochrony osobistej instalatora (niedostarczone przez producenta)

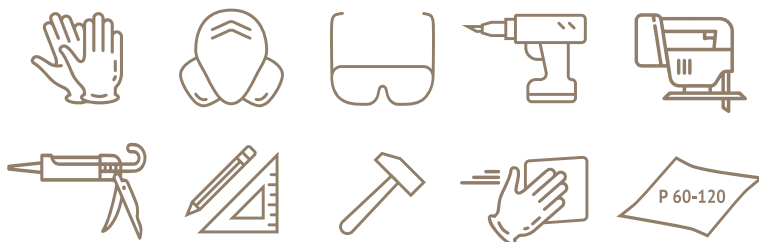

Montaż umywalki krok po kroku według typu instalacji



Umywalki nablatowe

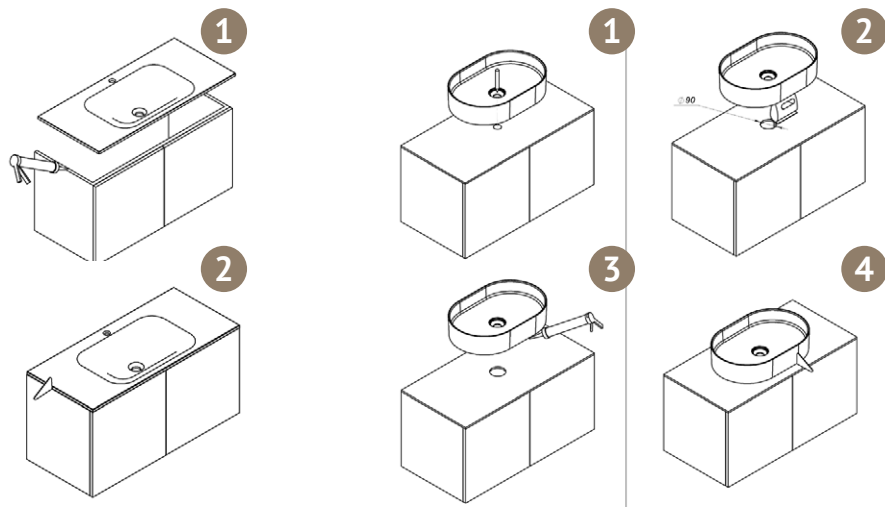

Umywalki wiszące

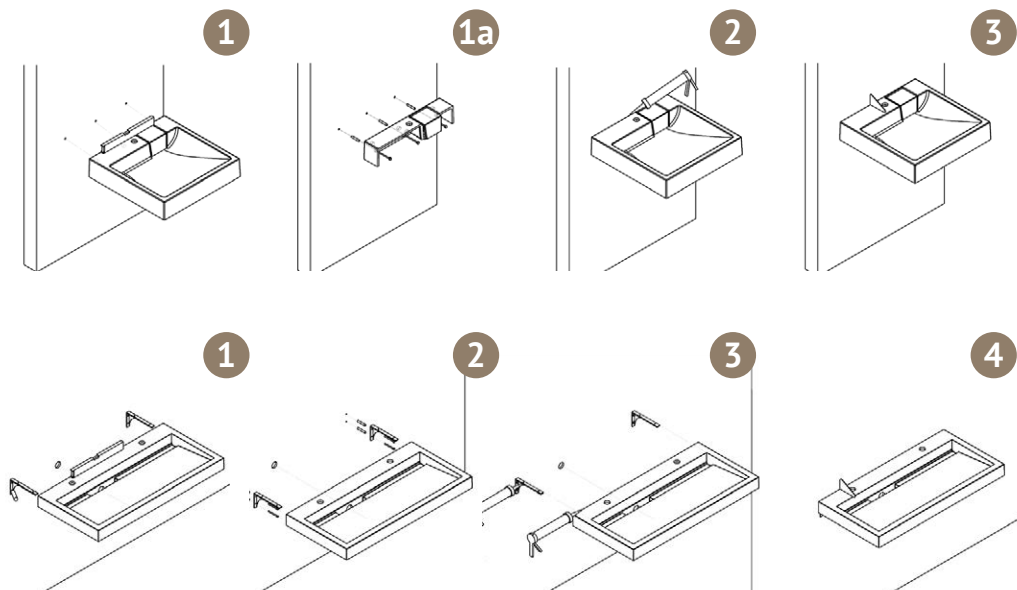

***Montaż umywalki na wspornikach.**

UWAGA! Odptyw kanalizacyjny dla modeli umywalk Olmos i Agness należy wcześniej wykonać w ścianie, zgodnie z projektem umywalki.

Umywalki wolnostojące

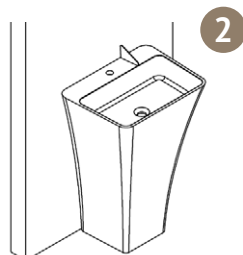
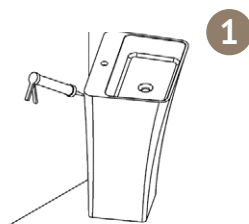
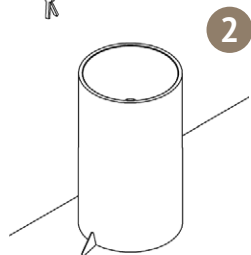
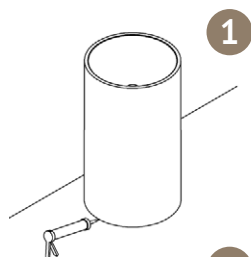

Umywalki wpuszczane

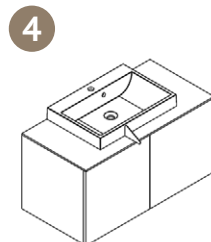
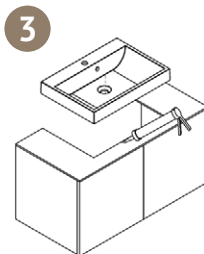
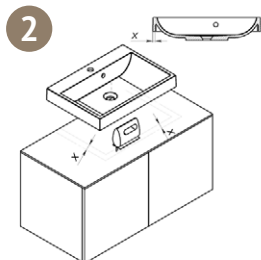
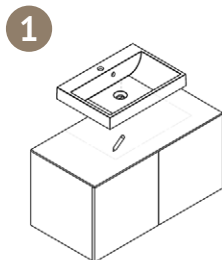

Rekomendacje dotyczące pielęgnacji i użytkowania umywalk

Rekomendacje ogólne:

1. Jeśli na odpływie znajduje się osłona, należy zwrócić uwagę na pielęgnację i dbanie o miejsce pod nią. Rekomenduje się czyszczenie dna osłony co najmniej raz w tygodniu, a także miejsca połączenia powierzchni umywalki z osłoną.

2. Wszystkie produkty zachowują swoje właściwości eksploatacyjne w temperaturze $\pm 60-65^{\circ}\text{C}$. Należy jednak pamiętać, że nie powinno być bardzo dużej różnicy temperatur pomiędzy środowiskiem a wodą. Może to doprowadzić do uszkodzenia produktu.

3. Umywalki bez automatycznego przelewu zaleca się napełniać do 2/3 wysokości umywalki.

4. Jeśli masz twardą wodę, wtedy konieczne jest usunięcie pozostałej wody z powierzchni za pomocą miękkiej szmatki (mikrofibry), aby uniknąć pojawienia się wapiennego kamienia podczas wysychania.

5. Po użyciu umywalkę należy optukać bieżącą wodą. Resztki mydła najlepiej usunąć miękką szmatką z uniwersalnym kremem z mikrogranulkami lub innymi specjalnymi środkami przeznaczonymi do pielęgnacji umywalk z lanego marmuru (materiału kompozytowego, kamienia naturalnego lub akrylu).

6. **Nie wolno umieszczać na powierzchni umywalki** rozgrzanych prostownic do włosów, lokówek i innych rozgrzanych urządzeń.

7. **Nie stosować i nie nakładać na powierzchnię** środków zawierających agresywne kwasy i zasady. W składzie produktu mogą pojawić się następujące zasady: wodorotlenek sodu, alkalia, NaOH, soda kaustyczna, potaż żrący, KOH, alkaliczny detergent na bazie wodorotlenku potasu lub wodorotlenku sodu. Jeśli określone pH detergentu jest większe niż 9 jednostek, nie wolno go stosować (wyjątkowo niebezpieczne – powyżej 13 jednostek).

8. Do czyszczenia umywalki wykonanej w technologii Mirastone (wyroby z piasku kwarcowego) i Miramarble (wyroby z lanego marmuru z polyskiem) **nie należy używać proszków szorujących**. Ich częste używanie doprowadzi w przyszłości do szybszego zabrudzenia umywalki i uszkodzenia powierzchni.

9. **Nie należy** umieszczać na powierzchni umywalki akcesoriów (kubków na szczoteczki do zębów, dozowników itp.) bez silikonowych podstawek na spodzie. Podczas użytkowania mogą one porysować powierzchnię i spowodować uszkodzenie powłoki zewnętrznej.

Rekomendacje dotyczące usuwania zanieczyszczeń

Rodzaj zanieczyszczenia	Metody usuwania			
	Miramarble Gloss	Miramarble Matt	Mirasoft	Mirastone
Osady wapienne i mydlane	<p>1. Osady mydlane należy zczyścić uniwersalnym kremem z mikrogranulkami lub płynem do czyszczenia łazienki i sputkać wodą.</p> <p>2. Osad wapienny – zastosować środki do usuwania kamienia lub rdzy, postępując zgodnie z instrukcją wykorzystania.</p> <p>Przy stosowaniu 9% octu – pozwól mu działać na plamę nie dłużej niż 20 minut. Dokładnie sputkać wodą, wytrzeć umywalkę do sucha.</p>			
Plamy powstałe od farb olejnych, tuszu do rzęs, atramentu, kosmetyków	<p>Przemyć wodą z uniwersalnym musem/kremem czyszczącym oraz gąbką, sputkać czystą wodą.</p> <p>Nasączyć miękką ściereczkę acetonem (zmywaczem do paznokci), usunąć plamę, przemyć miejsce detergentem, sputkać wodą, wytrzeć umywalkę do sucha.</p>			<p>Przemyć wodą z uniwersalnym musem/kremem czyszczącym oraz gąbką, sputkać czystą wodą.</p> <p>Nasączyć ściereczkę acetonem, usunąć plamę, przemyć miejsce detergentem, sputkać wodą, wytrzeć umywalkę do sucha.</p>
Agresywne roztwory barwiące, które przebywały na powierzchni do 2-3 minut. (jodyna, zieleń brylantowa)	<p>Przemyć wodą z uniwersalnym musem/kremem czyszczącym oraz gąbką, sputkać czystą wodą.</p> <p>Nasączyć miękką ściereczkę acetonem, usunąć plamę, przemyć miejsce detergentem, sputkać wodą, wytrzeć umywalkę do sucha.</p>		<p>Przemyć wodą z uniwersalnym musem/kremem czyszczącym oraz gąbką, sputkać czystą wodą.</p> <p>Nasączyć miękką ściereczkę acetonem, usunąć plamę, przemyć miejsce detergentem, sputkać wodą, wytrzeć umywalkę do sucha.</p>	<p>Przemyć wodą z uniwersalnym musem/kremem czyszczącym oraz gąbką, sputkać czystą wodą.</p> <p>Następnie zastosować środek do czyszczenia powierzchni ze sztucznego kamienia kompozytowego lub poliestrowego, postępując zgodnie z instrukcją użycia.</p>
Farba do włosów	<p>Niewielką ilość uniwersalnego kremu z mikrogranulkami (lub specjalnymi środkami do pielęgnacji umywalki (musy, spraye)) nanieść na</p>			

		pomalowane miejsce i pozostawić na 15-20 minut. Dokładnie przetrzeć gąbką i przemyć wodą.		
Złożone zanieczyszczenia		Stosować proszki do szorowania (pasuje każdy proszek czyszczący z cząsteczkami ściernymi, który jest przystosowany do pielęgnacji ceramiki sanitarnej).	Stosować proszki do szorowania (pasuje każdy proszek czyszczący z cząsteczkami ściernymi, który jest przystosowany do pielęgnacji ceramiki sanitarnej).	Stosować silne środki czyszczące, ale nie pozostawiać środka na powierzchni dłużej niż 3 minuty.
Marker permanentny (czarny/niebieski)	Mocno zwilżyć ścierkę / serwetkę zmywaczem do paznokci i dokładnie przetrzeć pomalowane miejsce. Jeśli pozostanie ślad, natóż niewielką ilość kremu na pomalowane miejsce i pozostaw na 15-20 minut. Dokładnie przetrzeć gąbką i przemyć wodą.		Stosować proszki do szorowania (pasuje każdy proszek czyszczący z cząsteczkami ściernymi, który jest przystosowany do pielęgnacji ceramiki sanitarnej).	Mocno zwilżyć ścierkę / serwetkę zmywaczem do paznokci i dokładnie przetrzeć pomalowane miejsce. Jeśli pozostanie ślad, natóż niewielką ilość kremu na pomalowane miejsce i pozostaw na 15-20 minut. Dokładnie przetrzeć gąbką i przemyć wodą.

**Pielęgnacja pokrycia RAL jest identyczna jak pielęgnacja produktów wykonanych w technologiach MIRAMARBLE Gloss/Matt.*

Powyższe metody czyszczenia są skuteczne tylko wtedy, gdy zanieczyszczenia znajdują się na powierzchni do 1-5 minut.

Nie wolno dopuścić, aby substancje barwiące na powierzchni całkowicie wyschły!

Naprawa wyrobów z lanego marmuru wykonanych na podstawie technologii MIRAMARBLE Gloss/Matt:

Uwaga! Nie podlegają naprawie:

- Umywalki wykonane w technologii **MIRASTONE**;
- Pokrycie kolorystyczne według palety **RAL**.

ZESTAW NAPRAWCZY ZAWIERA:

- Gelcoat – 20 g
- Utwardzacz – 10 g
- Pasta do polerowania – 30 g
- Blok polerujący
- Papier ścierny (P1000, P1500, P2500)
- Rękawice nitrylowe
- Chusteczka z alkoholem – 2 szt.
- Ściereczka do polerowania – 1 szt.
- Drewniany patyk – 2 szt.
- Strzykawka – 2 szt.
- Butelka do mieszania – 2 szt.

Kolejność wykonywania pracy:

Krok 1. Należy założyć załączone rękawice. Bezpieczeństwo jest najważniejsze!

Krok 2. Zeszlifować uszkodzone miejsce papierem ściernym P1000. Jeśli wiór jest duży, zeszkrobać ostrym przedmiotem, np. nożem.

Krok 3. Należy wziąć chusteczkę z alkoholem i przetrzeć przygotowany obszar. Dzięki temu usuniemy kurz i odtłuścimy produkt.

Krok 4. Otwórz pojemnik z żelkotem (GELCOAT) i za pomocą strzykawki wyciągnij wymaganą ilość materiału. Około 10 ml żelzoatu.

Krok 5. Dodaj 1-1,5% utwardzacza (HARDENER) od całkowitej objętości mieszanki. Wykorzystaliśmy do tego drugą strzykawkę.

Krok 6. Przez 30 sekund dokładnie wymieszajcie masę drewnianym patyczkiem.

Krok 7. Za pomocą patyczka zaaplikuj niezbędną ilość mieszanki na przygotowany obszar. Aplikuj nieco więcej niż rozmiar uszkodzenia, ponieważ mieszanka zmniejsza swoją objętość w trakcie wysychania. Pozostawić naprawione miejsce do wyschnięcia na 4-8 godzin (czas zależy od wielkości uszkodzenia).

Krok 8. Przed użyciem należy dostatecznie zwilżyć papier ścierny P1000. Owinąć blok polerski papierem ściernym i kolistymi ruchami usunąć resztki nałożonego materiału. Skutkiem tego będzie gładka powierzchnia. Następnie powtórz tę samą manipulację z droбноziarnistym papierem ściernym P2500.

Krok 9. Miejsce naprawy należy umyć wodą bez dodatku środków myjących. Lub przetrzeć miejsce naprawy chusteczką z alkoholem.

Krok 10. Za pomocą ściereczki do polerowania lub pasty (POLISHING PASTE) wypolerować okrężnymi ruchami naprawiane miejsce.

ZESTAW NAPRAWCZY DLA PRODUKTÓW O MATOWYM WYKOŃCZENIU ZAWIERA:

- Gelcoat – 20 g
- Utwardzacz – 10 g
- Blok pomocniczy do papieru ściernego
- Papier ścierny (P1000)
- Scotch-bright (szary)
- Rękawice nitrylowe
- Chusteczka z alkoholem – 2 szt.
- Drewniany patyk – 2 szt.
- Strzykawka – 2 szt.
- Pojemnik na mieszankę – 2 szt.

Kolejność wykonywania pracy:

Krok 1. Należy założyć załączone rękawice. Bezpieczeństwo jest najważniejsze!

Krok 2. Zeszlifować uszkodzone miejsce papierem ściernym P1000. Jeśli wiór jest duży, zeszkobać ostrym przedmiotem, np. nożem.

Krok 3. Należy wziąć chusteczkę z alkoholem i przetrzeć przygotowany obszar. Dzięki temu usuniemy kurz i odtłuścimy produkt.

Krok 4. Otwórz pojemnik z żelkotem (GELCOAT) i za pomocą strzykawki wyciągnij wymaganą ilość materiału. Około 10 ml żelzoatu.

Krok 5. Dodaj 1-1,5% utwardzacza (HARDENER) od całkowitej objętości mieszanki. Wykorzystaliśmy do tego drugą strzykawkę.

Krok 6. Przez 30 sekund dokładnie wymieszajcie masę drewnianym patyczkiem.

Krok 7. Za pomocą patyczka zaaplikuj niezbędną ilość mieszanki na przygotowany obszar. Aplikuj nieco więcej niż rozmiar uszkodzenia, ponieważ mieszanka zmniejsza swoją objętość w trakcie wysychania. Pozostawić naprawione miejsce do wyschnięcia na 4-8 godzin (czas zależy od wielkości uszkodzenia).

Krok 8. Przed użyciem należy dostatecznie zwilżyć papier ścierny P1000. Owinąć blok polerski papierem ściernym i kolistymi ruchami usunąć resztki nałożonego materiału. Skutkiem tego będzie gładka powierzchnia. I ostatni etap – szlifujemy naprawioną powierzchnię szarym scotch-brite i nadajemy powierzchni matowe wykończenie.

Krok 9. Miejsce naprawy należy umyć wodą bez dodatku środków myjących. Lub przetrzeć miejsce naprawy chusteczką z alkoholem.

Naprawa produktów wykonanych w technologii Mirasoft

Naprawa umywalki wykonanej w technologii Mirasoft powinna być przeprowadzona wyłącznie przez wykwalifikowanego technika.

Zarysowania i płytkie uszkodzenia można naprawić samemu. Aby to zrobić, potrzebne będą tylko szary i czerwony scotch-brite.

Płytkie rysy – szlifujemy szarą taśmą scotch-brite, głębsze uszkodzenia – czerwoną.

Na ostatnim etapie należy usunąć kurz za pomocą miękkiej ściereczki. Nie ma potrzeby robić nic więcej!
W celu uzyskania konsultacji należy zadzwonić pod numer telefonu znajdujący się na okładce instrukcji.

Gwarancja

Producent **MIRAGGIO™** udziela gwarancji na produkty zgodnie z poniższymi punktami i zgodnie z obowiązującym ustawodawstwem Ukrainy.

Gwarancja jest ważna tylko w przypadku podania dokumentów potwierdzających zakup – dowód sprzedaży, karta gwarancyjna, zdjęcie listy przewozowej produktu.

Gwarancja udzielona przez producenta na podstawie obowiązującego Kodeksu Cywilnego daje kupującemu prawo do bezpłatnego usunięcia wady zakupionego przez niego produktu. Dla własnej korzyści nalegaj na całkowite wypełnienie karty gwarancyjnej w miejscu zakupu.

Producent **MIRAGGIO™** nie ponosi odpowiedzialności za ewentualne szkody wyrządzone bezpośrednio lub pośrednio przez produkty producenta osobom, zwierzętom domowym lub mieniu, jeżeli powstały one w wyniku nieprzestrzegania zasad przechowywania, montażu i warunków użytkowania produktów, celowego lub niedbałego działania konsumenta, lub osób trzecich, a także za ewentualne straty konsumenta za czas, w którym nie miał możliwości korzystania z produktu.

Prawo do odpowiedzialności za wadę objętą gwarancją nie jest uznawane, jeżeli kupujący zgłosił ją po upływie okresu gwarancji. W przypadku uznania reklamacji okres gwarancji zostaje przedłużony o okres rejestracji reklamacji. Kupujący jest zobowiązany do zgłoszenia się w sprawie gwarancji do serwisu wsparcia producenta **MIRAGGIO™**. Usuwanie usterek powstałych nie z winy producenta, a także serwis pogwarancyjny jest wykonywany odpłatnie.

Wymiana i zwrot

Kupujący ma prawo do wymiany lub zwrotu towaru w ciągu **90 dni od daty zakupu**, pod warunkiem że:

- produkt nie był używany, nie posiada śladów montażu i użytkowania
- zachowano pierwotny wygląd opakowania i wyposażenia

Zamówienia specjalne i kolorowe produkty nie podlegają wymianie i zwrotowi!

Zwrot towaru do magazynu producenta odbywa się na koszt kupującego.

Wymiana towaru jest możliwa na kwotę mniejszą lub większą niż koszt zakupionego towaru, z późniejszym zwrotem/dopłatą różnicy pieniężnej.

Zwracany towar jest sprawdzany przez dział jakości producenta i sporządzany jest protokół przyjęcia towaru, według którego zostaje podjęta decyzja o zwrocie lub wymianie.

Zwroty dokonywane są w ciągu 14 dni roboczych na rachunek bieżący (IBAN) Kupującego.

Warunki gwarancji:

1. **Producent udziela 10-letniej gwarancji** na swoje wyroby ze sztucznego kamienia, licząc od daty wyprodukowania wskazanej na liście przewozowej towaru (naklejce).

2. **Kupujący jest zobowiązany do zapoznania** się i przestrzegania warunków gwarancji oraz instrukcji obsługi produktu.

3. **Producent nie ponosi odpowiedzialności** za materiały użyte przez Kupującego w procesie montażu i obsługi towaru, które nie pochodzą bezpośrednio od producenta. Kupujący wybiera materiały na własną rękę.

4. **Gwarancja obejmuje** wady fabryczne (nierówności, pęknięcia, deformacje itp.) z zastrzeżeniem zasad montażu, przechowywania i eksploatacji.

5. Gwarancja nie dotyczy:

- zabrudzenia i plamy z osadu wapiennego;
- defekty kosmetyczne, które nie wpływają na prawidłowe działanie produktu;
- uszkodzenia powstałe w wyniku naruszenia zasad użytkowania określonych w instrukcji obsługi;
- uszkodzenia powstałe podczas transportowania produktów lub niewłaściwego przechowywania po sprzedaży Kupującemu;

- uszkodzenia spowodowane nieprawidłowym montażem lub niewłaściwym użytkowaniem;
- uszkodzenia i wady powstałe podczas użytkowania (zarysowania, wgniecenia, pęknięcia, wyszczerbienia itp.);
- uszkodzenia spowodowane stosowaniem jakichkolwiek środków pielęgnacyjnych, które nie są przeznaczone **do pielęgnacji umiwałek wykonanych z materiałów kompozytowych**;
- uszkodzenia spowodowane wniknięciem do wnętrza produktu obcych przedmiotów (kamień, piasek, brud itp.);
- uszkodzenia spowodowane przez żywioły, pożar, czynniki domowe (wysoka wilgotność, agresywne środowisko itp.) lub wypadki;
- uszkodzenia lub wady spowodowane używaniem produktu w niedopuszczalnych, lub ekstremalnych warunkach (na przykład w saunie, na zewnątrz itp.).

Producent zastrzega sobie prawo do odmowy bezpłatnej naprawy gwarancyjnej w takich przypadkach:

- w przypadku braku dokumentów potwierdzających zakup towaru (list przewozowy towaru – naklejka znajdująca się na spodzie towaru i dowód sprzedaży);
- jeżeli karta gwarancyjna zawiera poprawki niepoświadczone przez Sprzedawcę;
- w przypadku wykrycia wad, które powstały w wyniku niewykwalifikowanego montażu;
- w przypadku stwierdzenia obecności rażących uszkodzeń mechanicznych i śladów montażu produktu;
- w przypadku uszkodzenia podczas transportowania produktów, jeśli nie zostały one ustalone w oddziale firmy transportowej lub jej pracownika.

UWAGA! Sprawdź całość produktu przy otrzymaniu go w firmie transportowej. Montaż produktu należy zlecić certyfikowanemu technikowi i NIE WOLNO samodzielnie wykonywać żadnych dodatkowych otworów.

Thank you for purchasing **MIRAGGIO™** products! We are sure that our products will meet all your expectations.

Please read this washbasin installation and operating instructions carefully. Compliance with all recommendations will ensure product longevity and service life.

The **MIRAGGIO™** company reserves the right not to inform the user about making quality changes to the washbasin production technology. If you have any questions about the installation of the washbasin, the rules of operation or about the technical indicators of **MIRAGGIO™** products, please contact the support service using the contacts indicated on the cover of the instructions.

MIRAGGIO™ washbasins are manufactured using the following technologies:

- **MIRAMARBLE Technology** – cast marble products with a glossy/matt finish.
- **MIRASOFT Technology** – bauxite products with a matt texture.
- **MIRASTONE Technology** – quartz sand products in combination with polyester resin.
- **An additional service is a coating according to the RAL palette** on the outside of the product.

MIRAGGIO™ washbasins are manufactured in accordance with modern European technical standards ISO 9001 and have PN-EN quality certificates.

Instructions and recommendations for installation of the **MIRAGGIO™** washbasin

WARNING! Before starting installation, read the instructions carefully and check the completeness and integrity of the product!

The manufacturing company **MIRAGGIO™ is not responsible for:**

- for defects found on already installed products;
- for the quality of work performed by a third party: transportation services, installation services.

Therefore, before starting work, check the conformity of the size, color and integrity of the washbasin, as well as the complete set.

Installation of the washbasin should be performed by specialists with appropriate qualifications and experience in working with composite products. The fitter must ensure his own safety during work.

In case of self-installation of the washbasin, observe safety measures and use personal protective equipment.

Before installing the washbasin, it is necessary to prepare the supply and outflow of water.

Installation of the product at the object should be carried out at a room temperature of at least 15 degrees Celsius.

List of necessary equipment for installing the washbasin and personal protection of the fitter (not provided by the manufacturer)

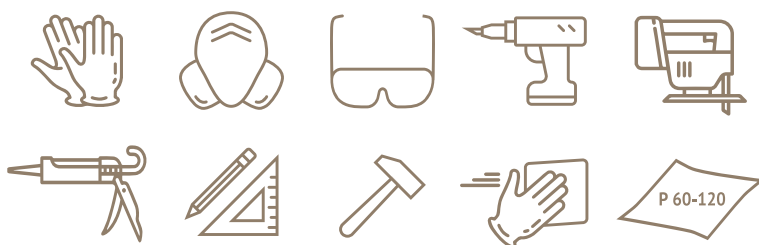

Step-by-step instructions for self-installation by different types of washbasins



Surface washbasins

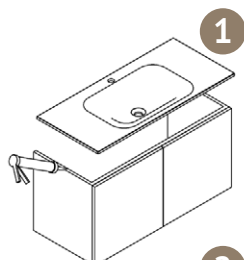

1

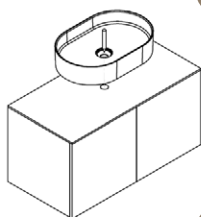

1

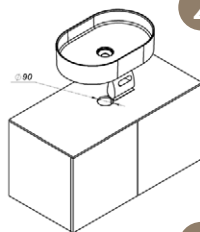

2

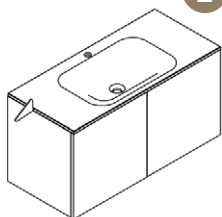

2

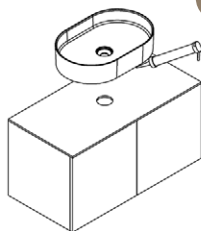

3

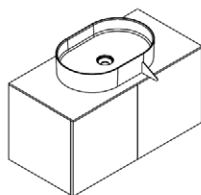

4

Hanging washbasins

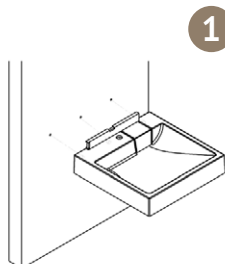

1

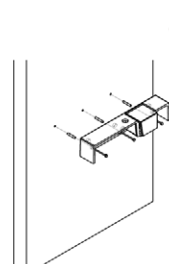

1a

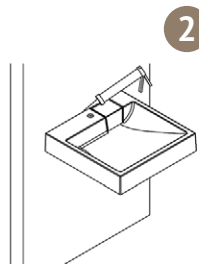

2

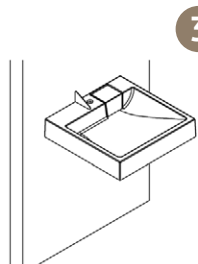

3



1

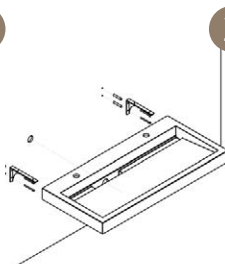

2

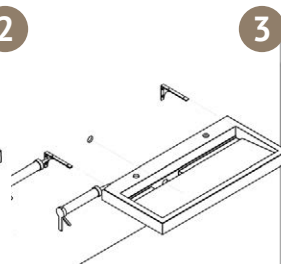

3



4

***Installation of the washbasin on the brackets.**

ATTENTION! The sewage outlet for the Olmos and Agness washbasin models must be made in the wall in advance, according to the washbasin project.

Separate standing washbasins

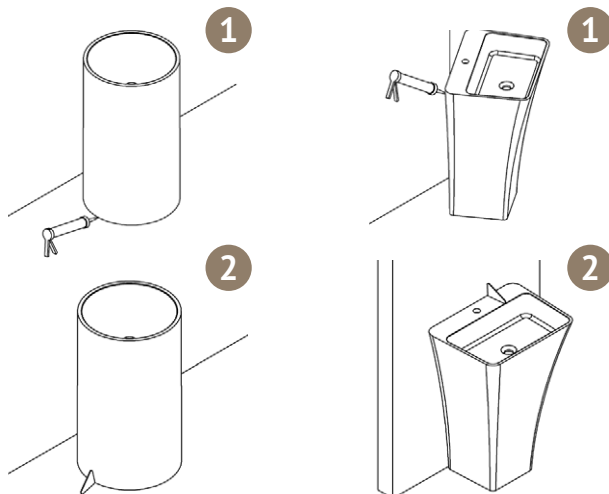

Built-in washbasins

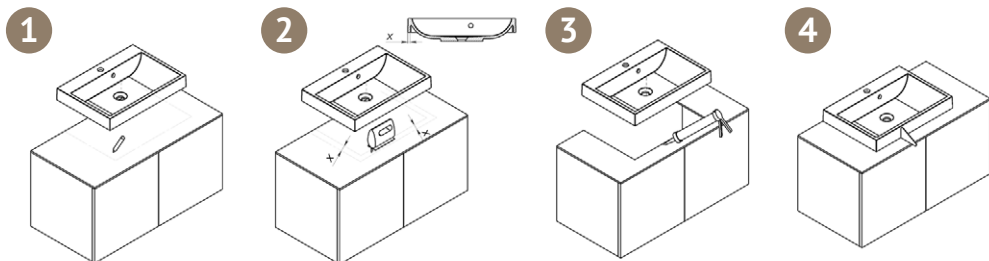

Recommendations for the care and operation of washbasins

General recommendations:

1. If there is an overlay on the drain, it is necessary to pay attention to the care and maintenance of the place under it. It is recommended to clean the pad from below at least once a week, as well as the place where the surface of the wash basin meets the pad.

2. All products retain their operational properties at a temperature of $\pm 60-65^{\circ}\text{C}$. But we pay your attention to the fact that there should not be a very large temperature difference between the external environment and the water. This may damage the product.

3. It is recommended to fill washbasins without automatic overflow up to $2/3$ of the height of the washbasin.

4. If you have hard water, it is necessary to remove the remaining water from the surface with a soft cloth (microfiber) in order to avoid the appearance of lime scale when drying.

5. After use, the sink should be rinsed with running water. Soap scum should be cleaned with a soft cloth and a universal cream with microgranules or other special means for the care of sinks made of cast marble (composite material, natural stone or acrylic).

6. **Do not place** heated hair straighteners, curling irons and other heating devices on the surface of the sink.

7. **Do not use and put on the surface** products that include aggressive acids and alkalis. In the composition of the agent, alkalis can appear as follows: sodium hydroxide, alkalis, NaOH, caustic sodium, caustic potassium, KOH, alkaline detergent based on potassium or sodium hydroxide. If the indicated pH indicator of the detergent is more than 9 units, it cannot be used (extremely dangerous - more than 13 units).

8. **Do not use abrasive powders** to clean the Mirastone (quartz sand products) and Miramarble (glossy cast marble products) technology. Their frequent use will lead to faster contamination of the wash basin in the future and damage to the surface.

9. **Do not put** accessories (glass for teeth brushes, dispensers, etc.) without silicone pads on the bottom on the surface of the sink. After all, they can scratch the surface during use and will result in damaging the outer coating.

Recommendations for removing contaminants

Type of contamination	Contamination removal methods			
	Miramarble Gloss	Miramarble Matt	Mirasoft	Mirastone
Lime and soap stains	<p>1. Soap stains should be cleaned with a universal cream with microgranules or a cleaning spray for the bathroom and washed off with water.</p> <p>2. Lime scale - apply lime cleaners or rust remover, following the instructions for use.</p> <p>When using 9% vinegar, leave it on the stain for no more than 20 minutes. Rinse thoroughly with water, wipe the sink dry.</p>			
Stains from oil paints, mascara, ink, cosmetics	<p>Wash with water with a universal mousse/cream for cleaning and a sponge, rinse with clean water. Wet a soft cloth with acetone (varnish remover), remove the stain, treat the area again with detergent, rinse with water, wipe the sink dry.</p>			<p>Wash with water with a universal mousse/cream for cleaning and a sponge, rinse with clean water. Wet the rag with acetone, remove the stain, treat the area with detergent, rinse with water, wipe the sink dry.</p>
Aggressive coloring solutions that were on the surface for up to 2-3 minutes. (Iodine, brilliant green)	<p>Wash with water with a universal mousse/cream for cleaning and a sponge, rinse with clean water. Wet a soft cloth with acetone, remove the stain, treat the area with detergent, rinse with water, wipe the sink dry.</p>		<p>Wash with water with a universal mousse/cream for cleaning and a sponge, rinse with clean water. Wet a soft cloth with acetone, remove the stain, treat the area with detergent, rinse with water, wipe the sink dry.</p>	<p>Wash with water with a universal mousse/cream for cleaning and a sponge, rinse with clean water. Next, use a product for cleaning surfaces made of artificial stone (composite or polyester material) following the instructions for use.</p>
Hair dye	<p>Apply a small amount of universal cream with microgranules (or special means for the care of washbasins (mousses, sprays)) on the dyed area</p>			

		and leave for 15-20 minutes. Rub thoroughly with a sponge and wash with water.		
Complex dirt		Use powders for cleaning (any detergent powder with abrasive particles suitable for the care of sanitary ware is suitable). Use cleaning powders (any washing powder with abrasive particles suitable for the care of sanitary ware is suitable).	Use powders for cleaning (any detergent powder with abrasive particles suitable for the care of sanitary ware is suitable). Use cleaning powders (any washing powder with abrasive particles suitable for the care of sanitary ware is suitable).	Use strong sanitary products, but do not leave the product on the surface for more than 3 minutes.
Permanent marker (black/blue)	Wet the cloth/wipe liberally with nail polish remover and wipe the painted area thoroughly. If a trace remains, it is necessary to apply a small amount of cream to the painted area and leave it for 15-20 minutes. Rub thoroughly with a sponge and wash with water		Use cleaning powders (any washing powder with abrasive particles suitable for the care of sanitary ware is suitable).	Wet the cloth/wipe liberally with nail polish remover and thoroughly wipe the painted area. If a trace remains, it is necessary to apply a small amount of cream to the painted area and leave it for 15-20 minutes. Rub thoroughly with a sponge and wash with water

**Care of the RAL coating is identical to the care of products manufactured using MIRAMARBLE Gloss/Matt technologies.*

The cleaning methods mentioned above work only if the contamination has been on the surface for 1-5 minutes.

Do not allow coloring substances to completely dry on the surface!

Repair of cast marble products made using MIRAMARBLE Gloss/Matt technology:

WARNING! The following are not subject to repair:

- Washbasins manufactured using **MIRASTONE** technology;
- Color coating according to the **RAL** palette.

THE REPAIR KIT FOR PRODUCTS WITH A GLOSSY COATING INCLUDES:

- Gelcoat – 20g
- Hardener – 10g
- Polishing paste – 30g
- Polishing unit
- Sanding paper (P1000, P1500, P2500)
- Nitrile gloves
- Alcohol napkin – 2 pcs.
- Polishing cloth – 1 pc.
- Wooden stick - 2 pcs.
- Syringe – 2 pcs.
- Container for the mixture – 2 pcs.

Sequence of work:

Step 1. Put on the supplied gloves. Safety is the most important thing!

Step 2. Sand the damaged area with P1000 sandpaper. If the chip is large, clean it with a sharp object, for example, a knife.

Step 3. Take an alcohol wipe and wipe the prepared area. In this way, you will get rid of dust and degrease the product.

Step 4. Open the container with gelcoat (GELCOAT) and apply the required amount of material with a syringe. Approximately 10 ml of gelcoat.

Step 5. Add 1-1.5% hardener (HARDENER) from the total volume of the mixture. For this, we use the second syringe.

Step 6. Stir the mixture thoroughly with a wooden stick for 30 seconds.

Step 7. Using a stick, apply the required amount of mixture to the prepared area. It is necessary to apply a little more than the size of the damage, because when drying, the mixture decreases in volume. Allow the repaired area to dry for 4-8 hours (time depends on the extent of the damage).

Step 8. Wet the P1000 sandpaper sufficiently before use. Wrap the sanding block with polishing paper and use circular movements to remove the rest of the mass that was applied. As a result, you will get a flat surface. After that, repeat the same manipulations with fine-grained sandpaper P2500.

Step 9. Wash the repaired area with water without adding detergents. Or wipe the place of repair with an alcohol wipe.

Step 10. Polish the repaired area using a polishing cloth or paste (POLISHING PASTE) in circular motions.

THE REPAIR KIT FOR PRODUCTS WITH A MATTE FINISH INCLUDES:

- Gelcoat – 20g
- Hardener – 10g
- Auxiliary unit for sanding paper
- Sanding paper (P1000)
- Scotch-bright (grey)
- Nitrile gloves
- Alcohol napkin – 2 pcs.
- Wooden stick – 2 pcs.
- Syringe – 2 pcs.
- Container for the mixture – 2 pcs.

Sequence of work:

Step 1. Put on the supplied gloves. Safety is the most important thing!

Step 2. Sand the damaged area with P1000 sandpaper. If the chip is large, clean it with a sharp object, for example, a knife.

Step 3. Take an alcohol wipe and wipe the prepared area. In this way, you will get rid of dust and degrease the product.

Step 4. Open the container with gelcoat (GELCOAT) and draw the required amount of material with a syringe. Approximately 10 ml of gelcoat.

Step 5. Add 1-1.5% hardener (HARDENER) from the total volume of the mixture. For this, we used the second syringe.

Step 6. Stir the mixture thoroughly with a wooden stick for 30 seconds.

Step 7. Using a stick, apply the required amount of mixture to the prepared area. It is necessary to apply a little more than the size of the damage, because when drying, the mixture decreases in volume. Allow the repaired area to dry for 4-8 hours (time depends on the extent of the damage).

Step 8. Wet the P1000 sandpaper sufficiently before use. Wrap the sanding block with polishing paper and use circular movements to remove the rest of the mass that was applied. As a result, you will get a flat surface. And the final stage - we sand the repaired area with gray scotch-bright and give the surface a matte finish.

Step 9. Wash the repair area with water without adding detergents. Or wipe the place of repair with an alcohol wipe.

Repair of products manufactured using MIRASOFT technology

The repair of a washbasin manufactured using Mirasoft technology should only be performed by a qualified person.

Scratches and shallow damage can be repaired yourself. For this you will only need scotch-bright in gray and red colors.

Shallow scratches – sand with gray scotch-bright, deeper damage – with red. At the final stage, we remove the dust with a soft cloth. There is no need to do anything else!

For consultation, contact the phone number indicated on the cover of the instructions.

Guarantee

The manufacturing company **MIRAGGIO™** provides a product warranty in accordance with the points listed below and in accordance with the current legislation of Ukraine.

The guarantee is valid only in the case of providing documents confirming the purchase - sales receipt, warranty card, photo of the product route list.

The warranty provided by the manufacturer on the basis of the current Civil Code gives the buyer the right to free repair of the defect of the product he purchased. For your own interests, insist on filling out the warranty card in full at the place of purchase.

The manufacturing company **MIRAGGIO™** is not responsible for possible damage directly or indirectly caused by the manufacturer's products to people, pets or property, if this occurred as a result of non-compliance with the rules of storage, installation and operating conditions of the products, intentional or careless actions of the consumer or third parties, as well as for possible losses of the consumer during the time during which he did not have the opportunity to use the product.

The right of responsibility for a defect covered by the warranty is not recognized if the buyer applied after the expiration of the warranty period. If the complaint is recognized, the warranty period is extended for the period of the complaint. The buyer is obliged to contact the support service of the manufacturing company **MIRAGGIO™** for a warranty. Elimination of defects that did not occur due to the fault of the manufacturer, as well as post-warranty service is performed for a separate fee.

Exchange and return

The buyer has the right to exchange or return the product within **90 days from the moment of purchase**, provided that:

- the product has not been used, there are no traces of installation and use;
- preserved commercial type of packaging and equipment.

Special orders and colored products are non-exchangeable and refundable!

The return of the goods to the manufacturer's warehouse is carried out at the expense of the buyer.

Product exchange is possible for an amount less or greater than the value of the purchased product, with subsequent return/additional payment of the monetary difference.

The returned product is inspected by the manufacturer's quality department and a product receipt protocol is provided, according to which a decision is made on refund or exchange.

Refunds are made within 14 working days to the Buyer's bank account (IBAN).

Warranty conditions:

1. **The manufacturer provides a 10-year warranty** for its products made of artificial stone, starting from the date of manufacture indicated on the product routing sheet (sticker).

2. **The buyer is obliged to familiarize** himself with and comply with the terms of the warranty and the instructions for the use of this product.

3. **The manufacturer is not responsible** for the materials used by the Buyer during the installation and operation of the product, and which are not directly supplied by the manufacturer. The buyer chooses materials at his own risk and fear.

4. **The warranty covers** production defects (unevenness, cracks, deformations, etc.) if the rules of installation, storage and operation are followed.

5. **The warranty does not cover:**

- pollution and lime scale stains,
- cosmetic defects that do not affect the correct operation of the product,

- damage caused by violation of the operating rules set forth in the operating instructions;
- damage caused during product transportation or improper storage after sale to the Buyer;
- damage due to improper installation or improper use;
- damage and defects that occurred during operation (scratches, dents, cracks, chips, etc.);
- damage caused by the use of **any care products that are not adapted to the care of washbasins made of composite materials;**
 - damage caused by foreign objects entering the product (stone, sand, dirt, etc.);
 - damage caused by the elements, fire, domestic factors (high humidity, aggressive environment, etc.) or accidents;
 - damage or defects that occurred when using the product in unacceptable or extreme conditions (for example, in a sauna, in an open space, etc.).

The manufacturer reserves the right to refuse free warranty repair in the following cases:

- if there are no documents confirming the purchase of the goods (the waybill for the goods - a sticker located at the bottom of the goods and goods receipt);
- if the warranty card contains corrections not certified by the Seller;
- if defects caused by independent, unqualified installation are detected;
- if gross mechanical damage and traces of product installation are found;
- in case of damage during the transportation of products, if they were not registered at the branch of the transport company or by its employee.

WARNING! Check the integrity of the product upon receipt at the offices of transport companies. To install the product, contact certified specialists and DO NOT make additional holes yourself.

GUARANTEE CARD

KARTA GWARANCYJNA

Product name / Nazwa towaru

Sales date / Data sprzedaży

Proof of purchase no / Numer dowodu zakupu

Signature and stamp of stocklist / Podpis i pieczęć firmowa

! PLEASE DO NOT REMOVE THE STICKER ON THE BOTTOM OF THE PRODUCT, IT MUST BE THERE FOR THE CONFIRMATION OF THE PURCHASE OF THE PRODUCT.

! PROSZĘ NIE ODKLEJAĆ NAKLEJKI NA DOLE TOWARU, JEST WYMAGANA DO POTWIERDZENIA ZAKUPU TOWARU.



MIRAGGIO

UKRAINE

«UKRKOMPOZIT+» LLC

📍 49022, Ukraine, Dnipro,
6, Molodohvardiyska str.

☎ +38 067 559 33 26,

✉ dnipro@miraggio.ua

POLAND

MIRAGGIO POLAND Sp. z oo.

📍 32-500 Chrzanów
ul. Krocymiech 38T

☎ +48 780 626 830

✉ poland.miraggio@gmail.com